



# TESS 512

INTERIÉROVÝ A EXTERIÉROVÝ PERGOLOVÝ SYSTÉM

Horizontální stínění pro terasy a atria bez objemné podpěrné konstrukce.

TESS 512 dokáže jediným mechanismem pokrýt až 100m<sup>2</sup> a při zatažení za sebou zanechává pouze tenké vodící kabely. Jelikož se kotví na obou stranách pohybu, nevyžaduje boční vedení. Představuje praktické řešení pro velké prostory, ve kterých je styl, spolehlivost a odolnost na prvním místě. Díky velkému výběru tkanin a neomezeným barevným provedením je tento model vhodný pro jakýkoliv projekt.

- Látkový panelový systém
- Nevyžaduje žádné boční vedení
- Tenká vodící lanka
- Motorový pohon
- Spolehlivé a robustní

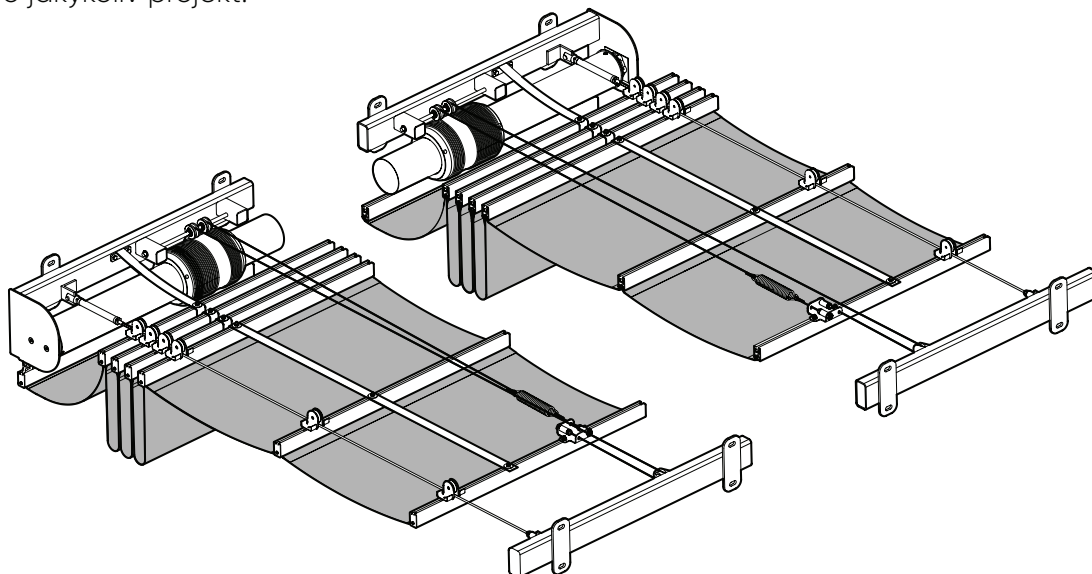

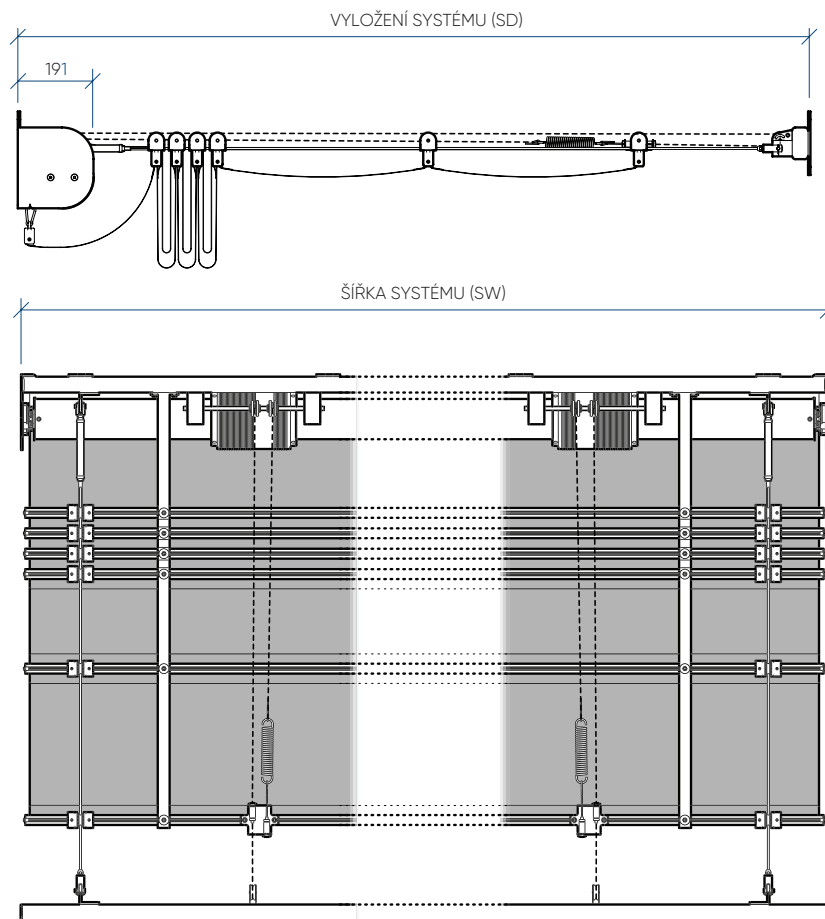

## ZÁKLADNÍ INFORMACE

Typické použití	Proskené střechy, zastřešená prostranství, terasy
Tvar	Obdélníkový
Směr pohybu	Horizontální
Vedení	Lanko z nerezové oceli o $\varnothing$ 6mm
Šířka	2000 mm - 6000 mm
Vyložení	$\leq 18000$ mm
Plocha tkaniny	$\leq 100$ m <sup>2</sup>
Konzoly	Prášková ocel
Povrchová úprava	Práškové lakování
Možnosti montáže	Boční

## TECHNICKÉ SPECIFIKACE

Napnutí tkaniny	Nízké
Hmotnost bez tkaniny	$\sim 55$ kg + 27 kg/m šířky +6,4 kg/m navijení
Fixační zátěž	$\leq 600$ kg na jeden kabel (x3)
Provozní teplota	Od 0 do 55 °C
Motor	35 Nm, 17 rpm
Napětí, příkon a spotřeba energie	230 V, 50 Hz, 240 W, 1.1A 120 V, 60 Hz, 230 W, 2.0A
Maximální doba pohybu	4 min
Rychlost tkaniny	8.5 m/min
Ovládání	Rádiové, kabelové

